

Puerta basculante de la Synergy

Synergy Pivot Ανοιγόμενη πόρτα

Otočné dveře Synergy

Porta basculante da Synergy

Mampara Synergy de alcoba con puerta basculante

Synergy Pivot Ανοιγόμενη πόρτα από τοίχο σε τοίχο

Otočné dveře Synergy do výklenku

Nicho basculante da Synergy

Mampara Synergy de esquina con puerta basculante

Synergy καμπίνα - Γωνιακή Τοποθέτηση με ανοιγόμενη πόρτα Pivot και σταθερή πλαϊνή πλευρά L

Rohový kout s otočnými dveřmi Synergy

Angular basculante da Synergy

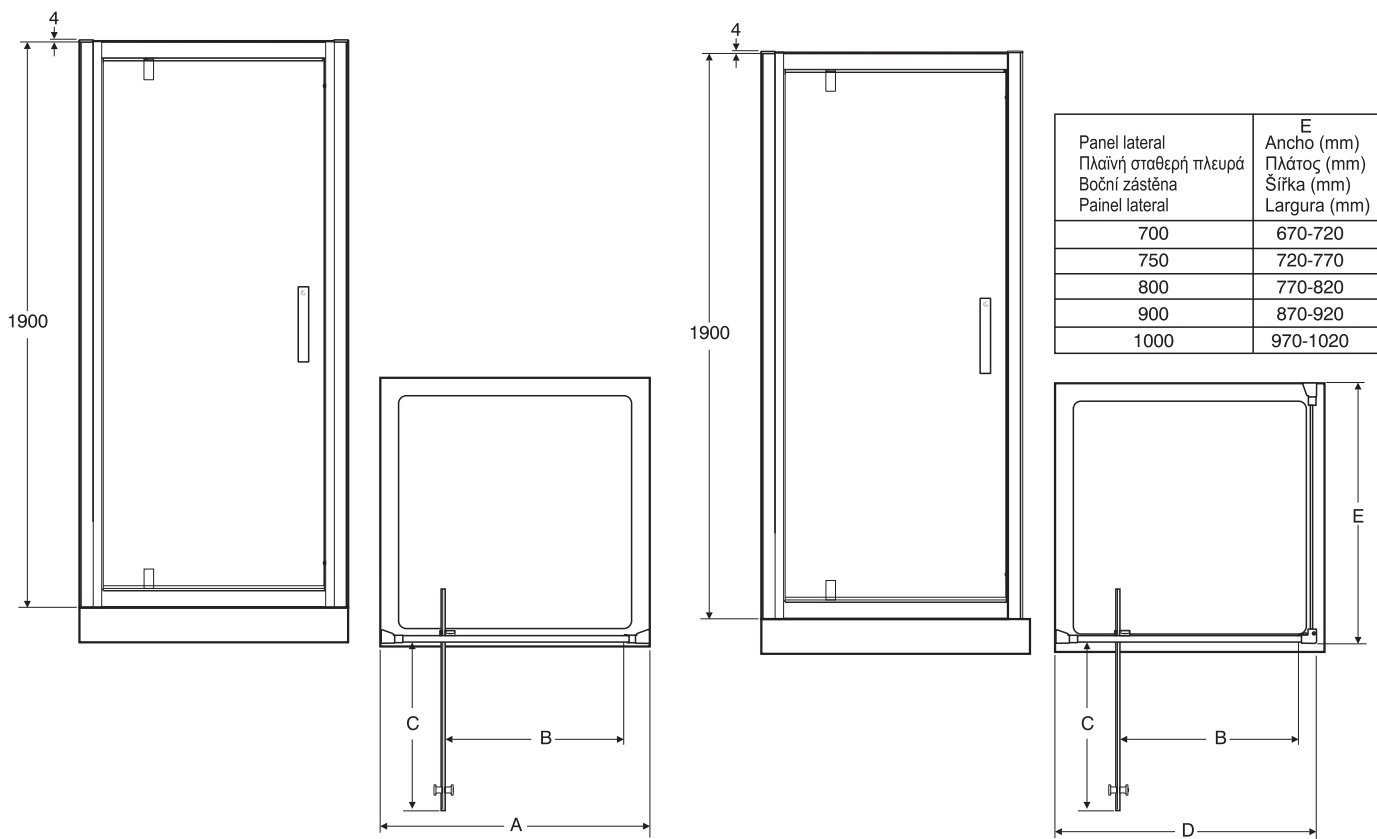

	A	B	C	D
Mampara con puerta basculante Καμπίνα με ανοιγόμενη πόρτα Pivot Otočná zástěna Divisória basculante	Ancho (mm) Πλάτος (mm) Šířka (mm) Largura (mm)	Apertura (mm) Ανοιγμα (mm) Rozsah dveří (mm) Abertura (mm)	Alcance (mm) Προβολή (mm) Dosah (mm) Alcance (mm)	Ancho (mm) Πλάτος (mm) Šířka (mm) Largura (mm)
800	770-820	535	500	771-821
900	870-920	615	580	871-921
1000	970-1020	695	660	971-1021

Para instalación de mampara en alcoba, siga estas instrucciones

Για τοποθέτηση από τοίχο σε τοίχο ακολουθήστε αυτές τις οδηγίες

K montáži do výklenku použijte tento návod

Para a instalação do nicho, siga estas instruções

Para la instalación de esquina, siga las instrucciones del Panel lateral junto con estas instrucciones

Για γωνιακή τοποθέτηση καμπίνας, ακολουθήστε τις οδηγίες τοποθέτησης της πλαϊνής σταθερής πλευράς L, σε συνδυασμό με αυτές τις οδηγίες

K montáži do rohu použijte spolu s tímto návodem také návod k boční zástěně.

Para a instalação do angular, siga as instruções do Painel lateral junto com estas instruções

Instrucciones de instalación

Suministrar al usuario

- **¡ADVERTENCIA!**

Este producto pesa más de 19 kg, puede necesitarse ayuda para levantarlo

- Lea con atención las instrucciones antes de empezar la instalación.
- Compruebe los posibles daños de transporte y si falta alguna pieza. No se aceptarán reclamaciones por daños después de la instalación.
- Conserve estas instrucciones como referencia.
- Manipule el producto con cuidado, evitando golpes y choques en todos los lados y bordes del vidrio.

Οδηγίες εγκατάστασης

Να δοθεί στο χρήστη

- **Προειδοποίηση!**

Αυτό το προϊόν ζυγίζει πάνω από 19 kg - ενδέχεται να χρειαστείτε βοήθεια κατά την ανύψωση.

- Διαβάστε όλες τις οδηγίες προτού ξεκινήσετε την τοποθέτηση.
- Ελέγξτε για τυχόν ζημιές κατά τη μεταφορά και ελλείψεις. Καμία δήλωση για ζημιά δεν θα γίνει αποδεκτή μετά την τοποθέτηση.
- Φυλάξτε αυτές τις οδηγίες για αναφορά.
- Χειριστείτε το προϊόν με προσοχή, αποφεύγοντας χτυπήματα και φορτία σε όλες τις πλευρές και τις άκρες του γυαλιού.

Montážní návod

Předejte, prosím, tento návod uživateli výrobku

- **POZOR!**

Tento výrobek váží více než 19 kg – je možné, že při manipulaci s výrobkem budete potřebovat pomoc další osoby

- Před provedením montáže si, prosím, pozorně přečtete tento návod.
- Pokud byl výrobek poškozen během přepravy nebo nebyl dodán kompletní informujte ihned prodejce, po montáži již nebude možné uplatnit reklamaci z důvodů poškození.
- Tento návod si uschovejte pro případné využití v budoucnu.
- S výrobkem manipulujte opatrně, zabraňte případným nárazům a otřesům skla.

Instruções de Instalação

Entrega ao usuário





- **Advertência**



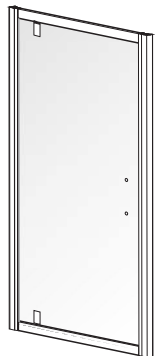

Este produto pesa mais de 19 Kg, pode necessitar de ajuda para o levantar.

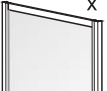



- Leia com atenção as instruções antes de começar a instalação
- Comprove a possibilidade de danos de transporte e se falta alguma peça. Não se aceitam reclamações por danos depois da instalação.
- Conserve estas instruções como referência.
- Manipule o produto com cuidado, evitando golpes e choques em todos os lados e bordas do vidro.

Indicaciones de componentes Εξαρτήματα Seznam součástí Indicações dos componentes



Ref	F1	F2	F3	F4	F5
Componentes del bastidor Εξαρτήματα προφίλ Součásti rámu Componentes do perfil	 x 2	 x 2	 x 1	 x 1	 x 1

Ref	W1	W2	W3	W4
Conjunto de fijaciones murales Συσκευασία εξαρτημάτων στερέωσης στον τοίχο Balení - upevňovací komponenty Conjunto de fixações á parede	 x 8 Clavija de pared Στριφόνι Hmoždinka cavilha	 x 8 Nº 8 x 35 cabeça plana Αρ. 8 x 35 πλατιάς κεφαλής Šroub - kuželová hlava č. 8x35 nº 8x35 cabeça plana	 x 16 Nº 8 x 8 cabeça plana Αρ. 8 x 8 πλατιάς κεφαλής Šroub - kuželová hlava č. 8x8 nº 8x8 cabeça plana	 x 8

Ref	M1	M2	M3	M4	M5
Conjunto de molduras Συσκευασία εξαρτημάτων πόρτας Balení - vrchní krytky Conjunto de molduras	 x 2	 x 1	 x 1	 x 2	 x 2 No. 8 x 18 Csk Αρ. 8 x 18 Csk Zápusťný šroub č. 8x18 nº 8x18 cabeça angular

HERRAMIENTAS NECESARIAS ΑΠΑΙΤΟΥΜΕΝΑ ΕΡΓΑΛΕΙΑ POŽADOVANÉ NÁŘADÍ Ferramentas necessárias

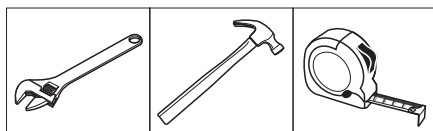
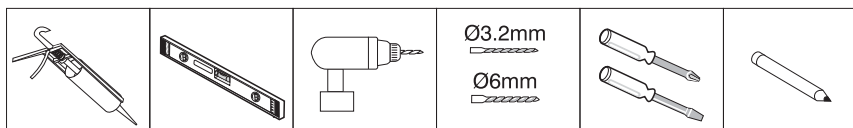

Debe utilizar equipos de protección de seguridad
Θα πρέπει να χρησιμοποιηθεί ρουχισμός προστασίας
Použijte bezpečnostní ochranné pomůcky
Deve utilizar equipamento de protecção e segurança

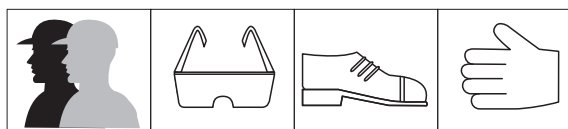

Este producto es pesado y su instalación puede requerir de dos o más personas.
Αυτό το προϊόν είναι βαρύ και ενδέχεται να χρειαστούν δύο ή περισσότερα άτομα για την τοποθέτηση.

Tento výrobek je těžký a jeho montáž může vyžadovat dvě nebo více osob.

Este produto é pesado, a sua instalação pode requerer duas ou mais pessoas.

- Asegúrese de que el plato esté nivelado y firme
- Las juntas estancas DEBEN estar colocadas antes de empezar con la instalación de las paredes
- Se recomienda instalar las mamparas de la ducha en una pared de azulejos

- Διασφαλίστε ότι η ντουσιέρα είναι επίπεδη και σταθερή
- Η ντουσιέρα ΠΡΕΠΕΙ να στεγανοποιηθεί πριν ξεκινήσει η τοποθέτηση της καμπίνας
- Συνίσταται η τοποθέτηση της καμπίνας σε τελειωμένο δάπεδο (σε πλακάκι)

- Ujistěte se, že vanička je v rovině a na pevno
- Před montáží sprchového koutu MUSÍ být vanička utěsněna
- Doporučujeme provést montáž sprchového koutu na dokončenou stěnu s obklady

- Verifique se a base está nivelada e firme
- As juntas estanques DEVEM ser colocadas antes de iniciar a instalação das paredes
- É recomendável instalar as divisórias do duche numa parede de azulejos

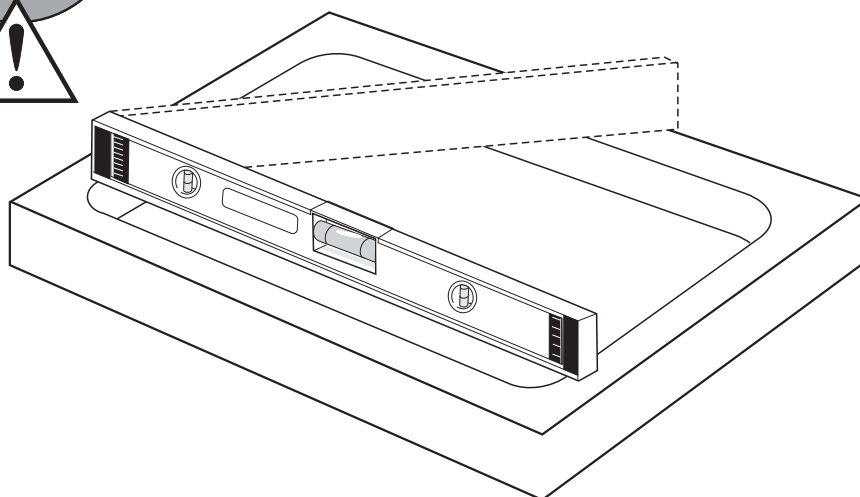
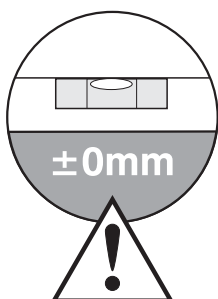

NOTA:

Las fijaciones murales suministradas son para paredes macizas. Sustituir con las fijaciones adecuadas según sea apropiado.

El lado del tirador no está predeterminado

Τα στηρίγματα τοίχου που παρέχονται είναι κατάλληλα για συμπαγείς τοίχους. Χρησιμοποιήστε τα κατάλληλα στηρίγματα, ανάλογα με την περίπτωση.

POZNÁMKA:

Dodané upevňovací komponenty jsou vhodné pro montáž do pevné stěny.

Podle potřeby je nahrad'te jinými vhodnými komponenty.

Dveře nelze instalovat obráceně

As fixações murais fornecidas são para paredes maciças.

Substituí-las por fixações adequadas conforme seja apropriado.

Lado para o puxador a decidir

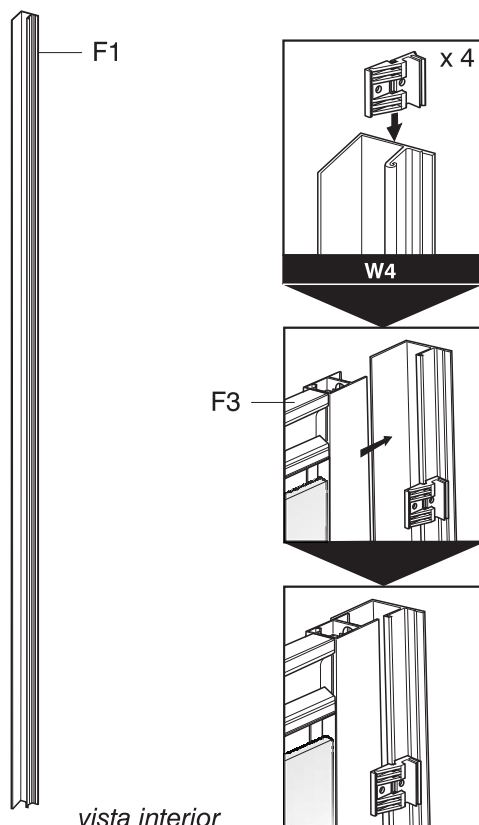

vista interior
Όψη από την εσωτερική πλευρά
Pohled zevnitř
vista interior

Repetir en el otro lado
Επαναλάβετε και για την άλλη πλευρά
Zopakujte postup na druhej strane
Repetir do outro lado

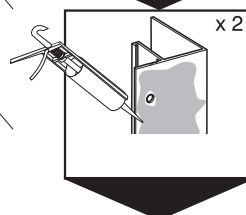
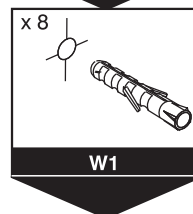
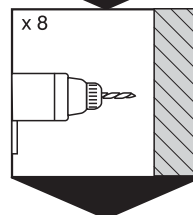
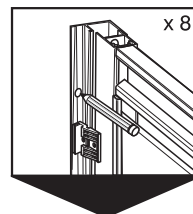
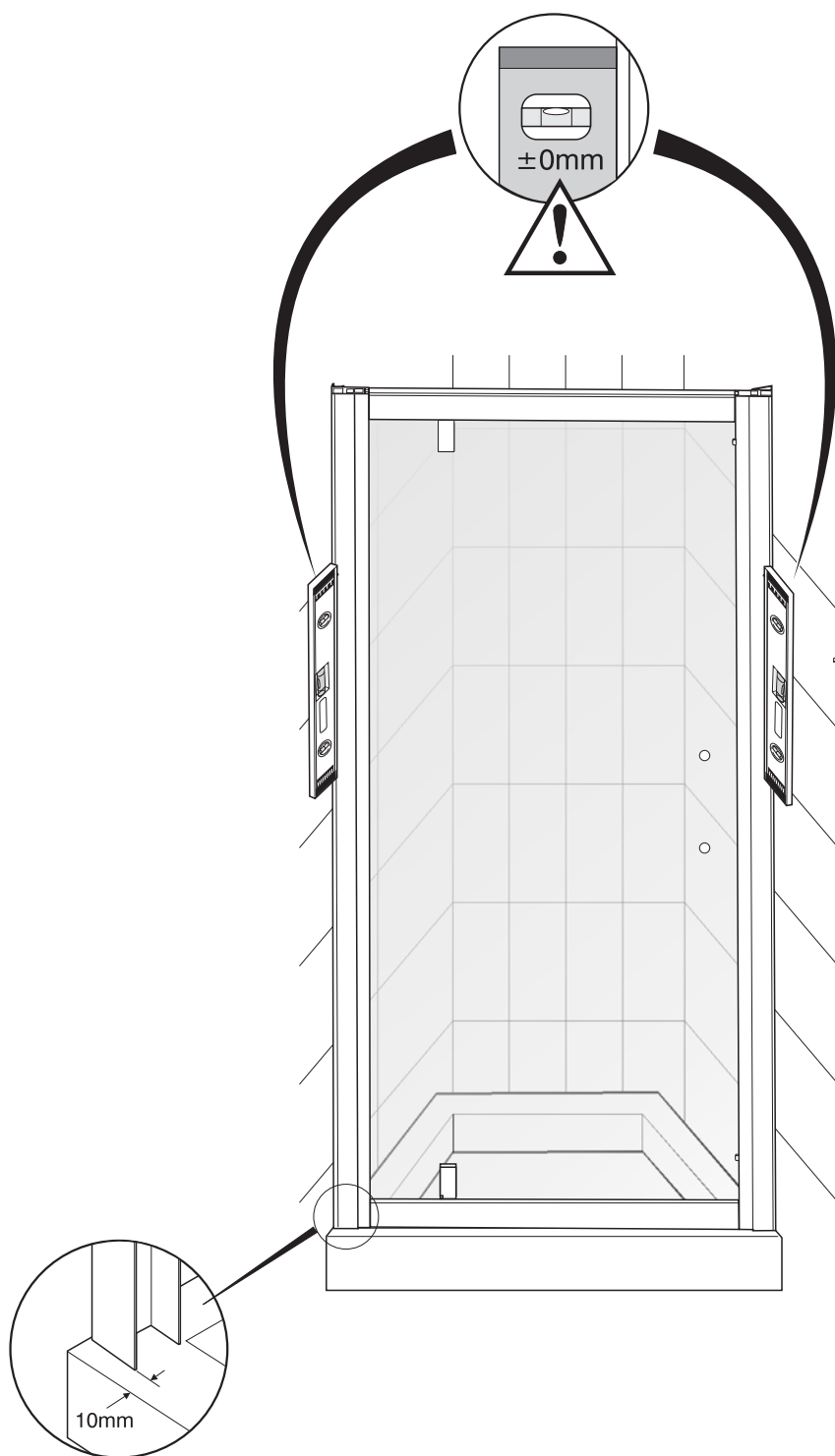

aplicar a todo el perfil de la pared
Εφαρμόστε σιλικόνη σε όλο το μήκος του προφίλ τοίχου
aplikujte po celé délce profilu ke stěně
aplicar em todo o perfil da parede

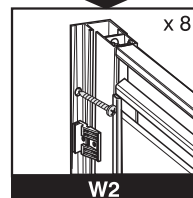

Sólo para instalación de la alcoba
Κατάλληλο για τοποθέτηση μόνο από τοίχο σε τοίχο
Pouze montáž do výklenku
Só para a instalação do nicho

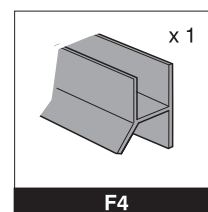
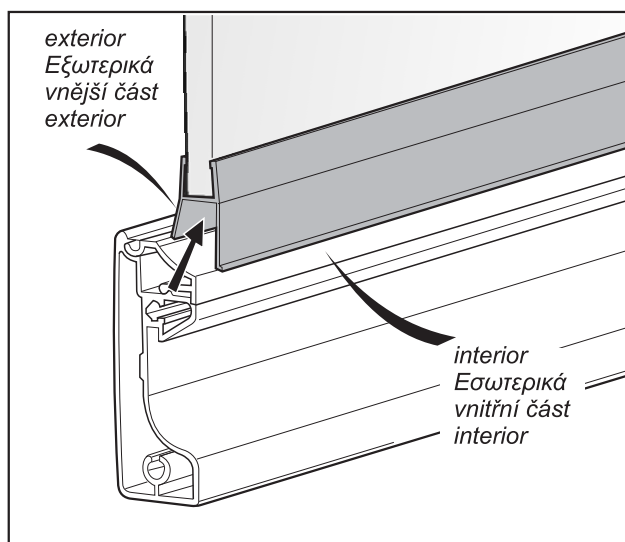
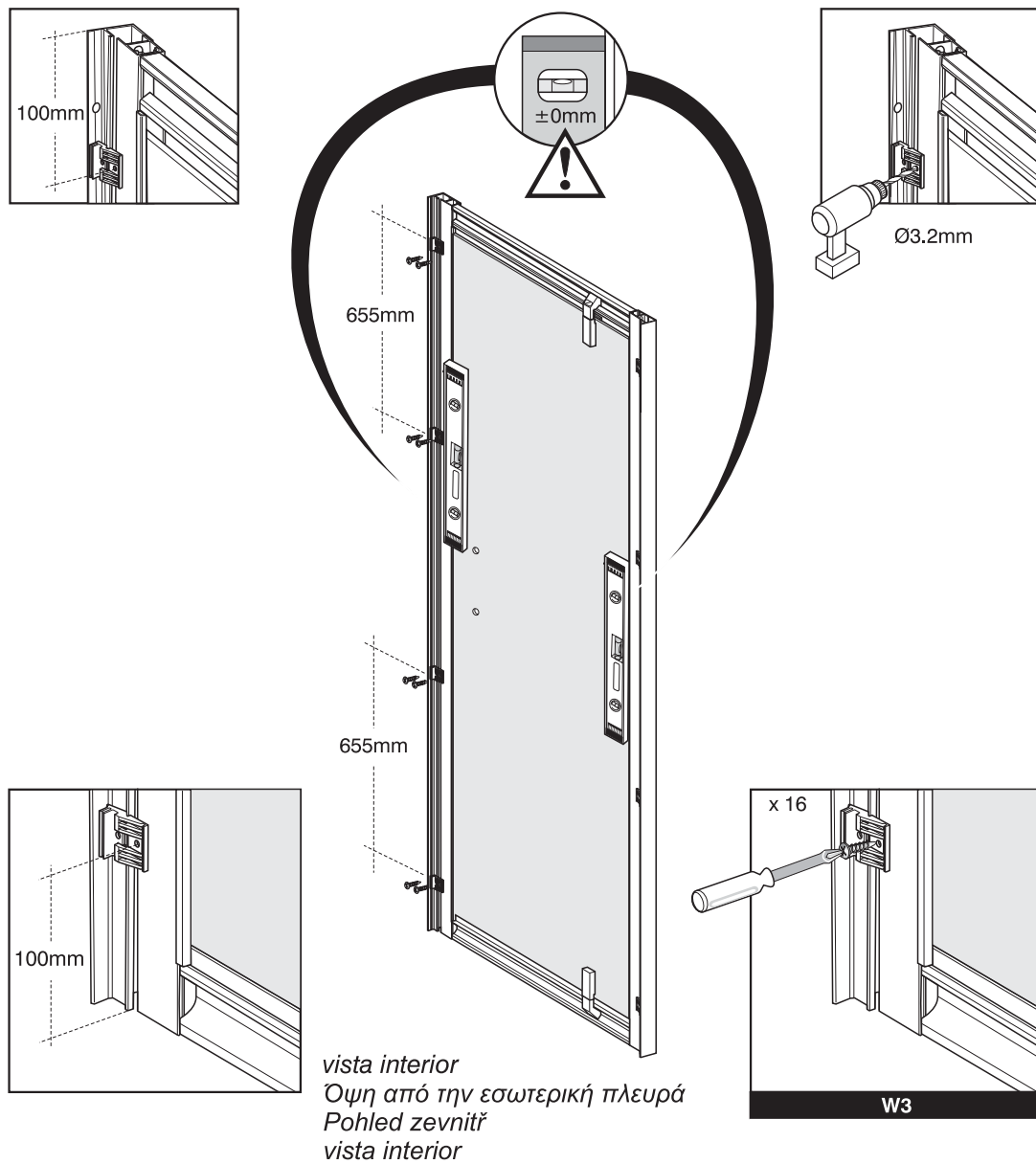

Ajustar la puerta si es necesario
Προσαρμόστε την πόρτα, αν χρειάζεται
Pokud bude nutné, upravte dveře
Ajustar a porta se for necessário

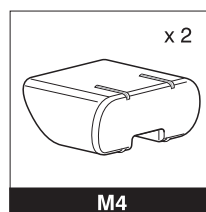
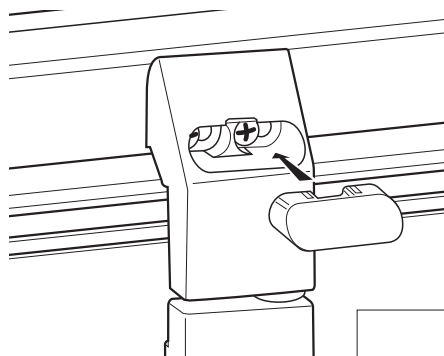
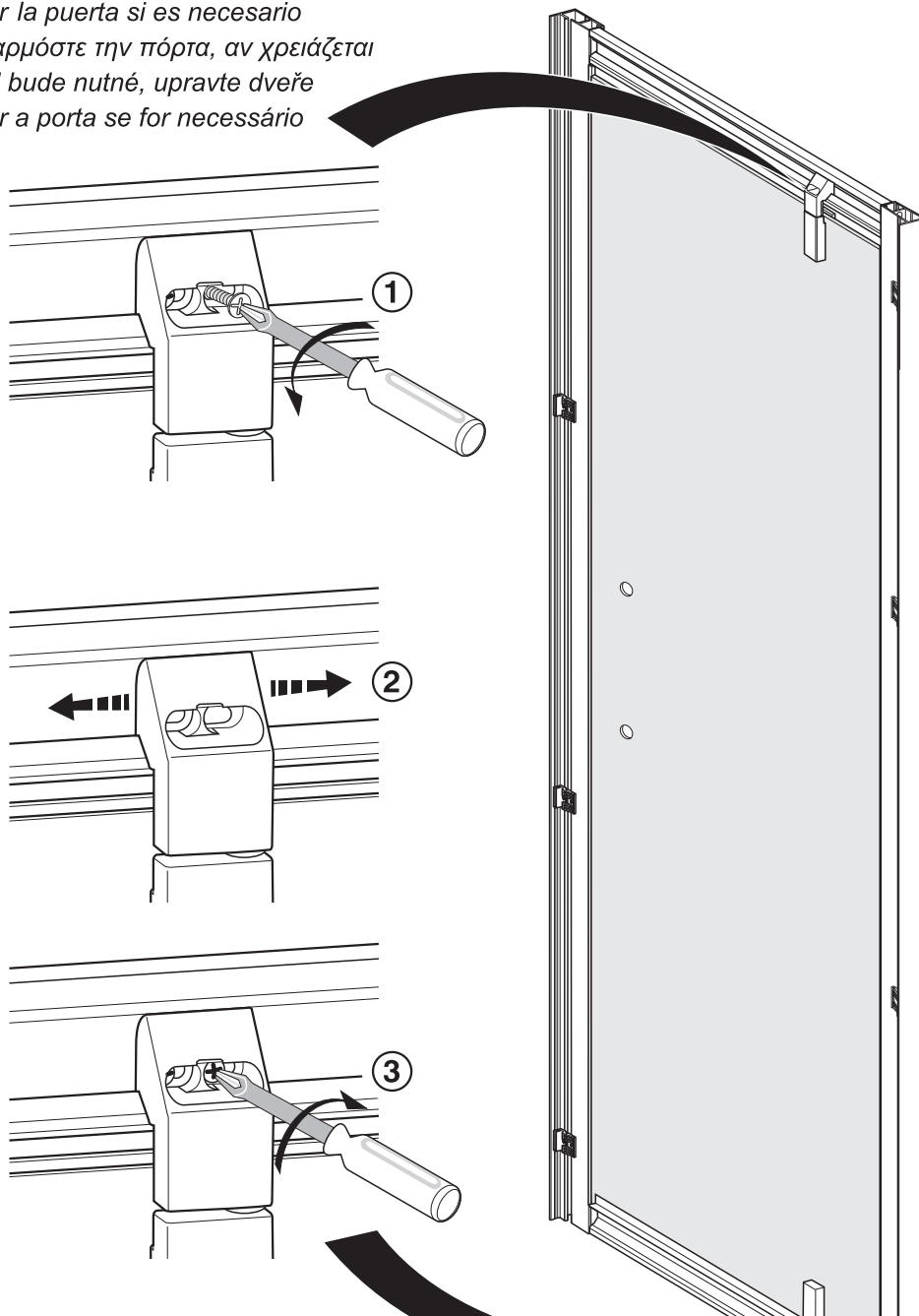

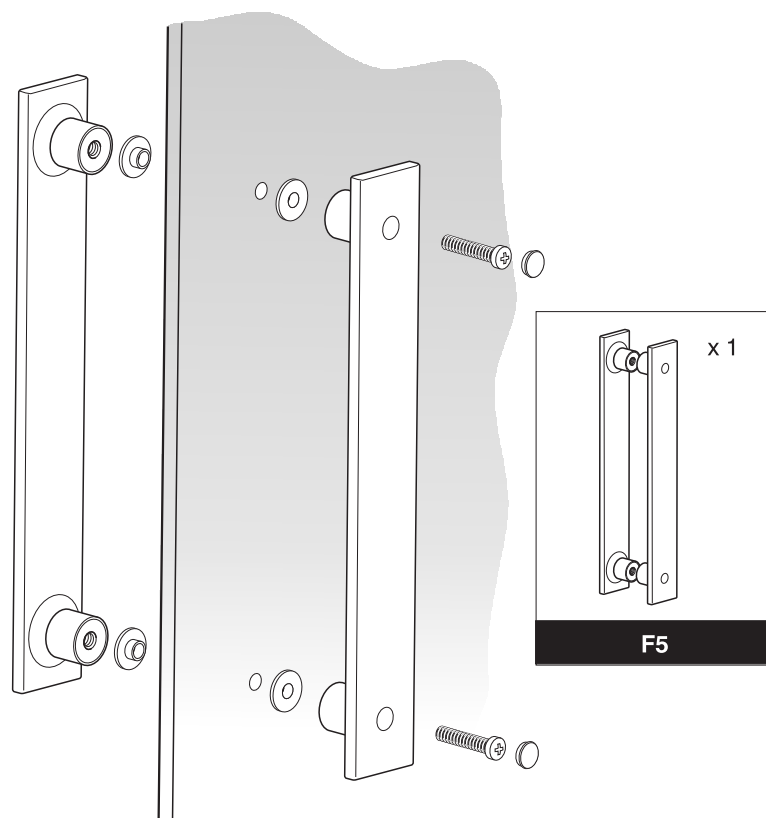

vista interior
Όψη από την εσωτερική πλευρά
Pohled zevnitř
vista interior

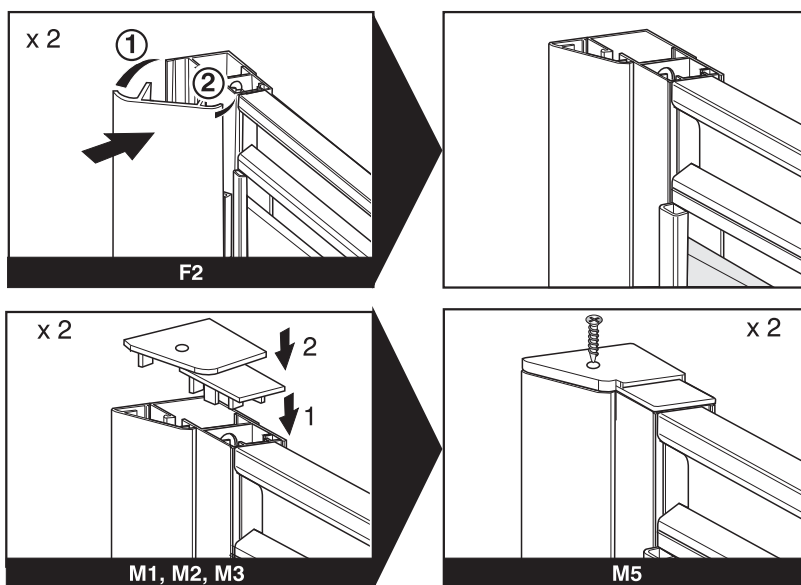

vista interior
Όψη από την εσωτερική πλευρά
Pohled zevnitř
vista interior

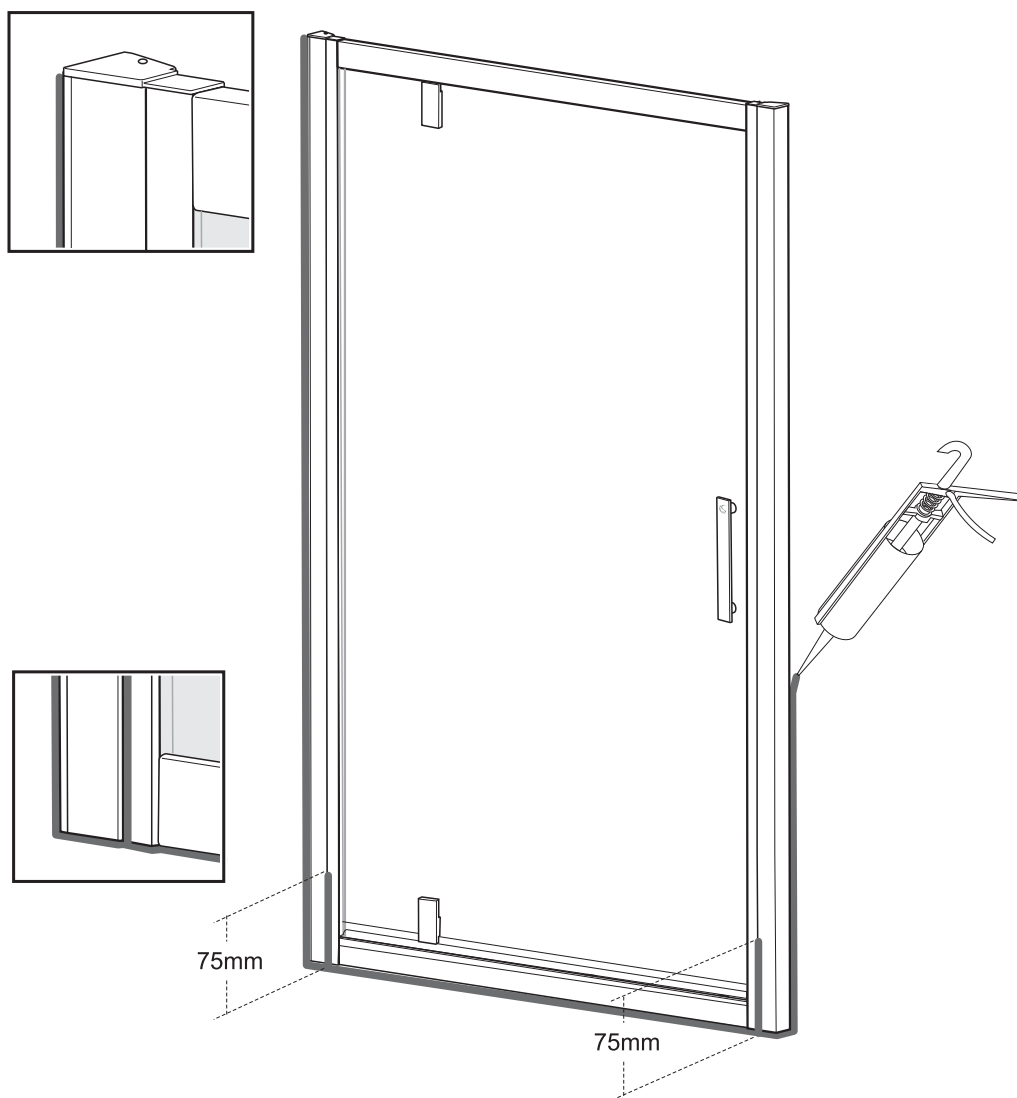

¡IMPORTANTE! El recinto de la ducha debe sellarse SOLAMENTE como se muestra.
De no respetarse este proceso, la empresa no asumirá responsabilidades en caso de fugas

ΣΗΜΑΝΤΙΚΟ! Η καμπίνα της ντουσιέρας πρέπει να στεγανοποιηθεί ΜΟΝΟ όπως υποδεικνύεται.
Αν η συγκεκριμένη διαδικασία δεν ακολουθηθεί όπως περιγράφεται, η εταιρεία δεν έχει ευθύνη πιθανής διαρροής νερού

DŮLEŽITÉ! Panel dveří je nutné utěsnit POUZE tak jak je znázorněno na obrázku.
Pokud tento postup nebude dodržen, tak naše společnost nepřebírá zodpovědnost za případné protékání sprchového koutu.

¡IMPORTANTE! El recinto de la ducha debe sellarse SOLAMENTE como se muestra.
se este processo não for respeitado, a empresa não assumirá nenhum tipo de responsabilidade em caso de fugas

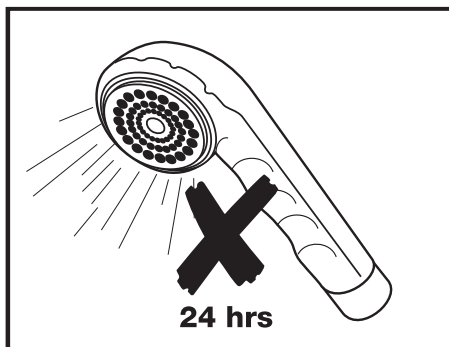

INSTRUCCIONES DE MANTENIMIENTO

Este producto tiene un revestimiento “Idealclean” sobre el vidrio, que facilita la limpieza. Deben seguirse las instrucciones de uso que se detallan a continuación para no dañar el revestimiento. Tras el uso, se debe limpiar la mampara con agua y jabón. Esto resulta especialmente importante en zonas con agua dura donde pueden formarse y acumularse depósitos calcáreos insolubles. No se deben utilizar agentes limpiadores granulados o abrasivos. Debe tenerse cuidado de evitar el contacto con productos químicos abrasivos, como disolventes orgánicos y decapantes. Se pueden utilizar limpiacristales pero con precaución, y en caso de duda, consulte con el fabricante del agente limpiador en cuestión. Por favor, conserve estas instrucciones de mantenimiento y los datos de atención al cliente.

ΟΔΗΓΙΕΣ ΓΙΑ ΤΗ ΣΥΝΤΗΡΗΣΗ

Αυτό το προϊόν διαθέτει γυαλί με επιστρωση ‘Idealclean’, για τον ευκολότερο καθαρισμό του. Πρέπει να τηρηθούν οι ακόλουθες οδηγίες καθαρισμού, ώστε να μην προκληθεί ζημιά στην επιστρωση. Μετά τη χρήση, θα πρέπει να καθαρίσετε τη ντουζιέρα σας με σαπούνι και νερό. Αυτό είναι ιδιαίτερα σημαντικό σε περιοχές με μεγάλη σκληρότητα νερού, όπου μπορούν να συγκεντρωθούν αδιάλυτα άλατα που είναι δύσκολο να αφαιρεθούν. Μην χρησιμοποιείτε σκληρά ή γυαλιστικά καθαριστικά. Πρέπει να προσέχετε και να αποφεύγετε την επαφή με ισχυρά χημικά προϊόντα όπως οργανικά διαλύματα και διαλυτικά. Επιτρέπεται, αλλά με προσοχή, η χρήση καθαριστικών για γυάλινες επιφάνειες. Για οποιαδήποτε αμφιβολία, επικοινωνήστε με τον κατασκευαστή του εν λόγω καθαριστικού. Φυλάξτε αυτές τις οδηγίες για τη συντήρηση και για τα στοιχεία εξυπηρέτησης πελατών.

NÁVOD NA ÚDRŽBU A ČÍŠTĚNÍ

Tento výrobek má povrchovou úpravu „Idealclean“ na skle, která usnadňuje čištění skla. Dodržujte následující pokyny pro čištění, aby nedošlo k poškození této povrchové úpravy. Po použití vyčistěte prostor sprchy pomocí mýdlové vody a poté opláchněte vodou. To je důležité zejména v oblastech s tvrdou užitkovou vodou, kde může docházet k usazování vodního kamene. Nepoužívejte čistící písky nebo jiné abrazivní čistící prostředky, čistící prostředky s chemikáliemi nebo organické látky (ředidla nebo líhy).
Uschovejte si tento návod pro údržbu výrobku v budoucnu a informace o servisu.

Instruções de manutenção

Este produto tem um revestimento “Idealclean” sobre o vidro, que facilita a sua limpeza. Devem-se seguir as instruções de uso que se detalham a seguir para não danificar o revestimento. Depois do uso, deve-se limpar o vidro com água e sabão. Isto resulta especialmente importante em zonas com água calcárias donde se podem formar e acumular depósitos de calcário insolúveis. Não se devem utilizar limpadores granulados nem abrasivos. Deve-se ter cuidado em evitar o contacto com produtos químicos abrasivos, como dissolventes orgânicos e decapantes. Pode-se utilizar limpa vidros mas com cuidado, e no caso de dúvida, consultar com o fabricante do líquido limpa vidros em questão.
Por favor conserve estas inscrições de manutenção e os dados de atenção ao cliente.



Ideal Standard International
Sant Martí, s/n08107-Martorelles
Barcelona
España
Teléfono: + 34 93 561 80 00
Fax: +34 93 570 63 12

LÍNEA DE ASISTENCIA TÉCNICA
TEL:902 455 999

email:info@idealstandard.es

Ideal Standard sigue una política de mejora continuada en el diseño y rendimiento de sus productos. En consecuencia, se reserva el derecho de modificar las especificaciones sin previo aviso.



Ideal Standard S.A.
Λεωφ. Μεσογείων 265
15451 – Ν. Ψυχικό
Αθήνα-Ελλάδα
Τηλέφωνο: 210-6790800

ΓΡΑΜΜΗ ΕΞΥΠΗΡΕΤΗΣΗΣ ΠΕΛΑΤΩΝ
210-6790810, 811

ΓΡΑΜΜΗ ΦΑΞ ΕΞΥΠΗΡΕΤΗΣΗΣ
ΠΕΛΑΤΩΝ **210-6790894**

Διεύθυνση ηλ. ταχυδρομείου:
Greece@idealstandard.com

Η Ideal Standard εφαρμόζει μια πολιτική συνεχούς βελτίωσης στη σχεδίαση και την απόδοση των προϊόντων της. Επιφυλάσσεται ως εκ τούτου, του δικαιώματος τροποποίησης των προδιαγραφών χωρίς προειδοποίηση.



Ideal Standard s.r.o.
Zemská 623
41574 Teplice
Česká republika
Tel.: +420 417592111
Fax: +420 417560772
www.idealstandard.cz

SERVISNÍ STŘEDISKO:
TEL: +420 417592179
FAX: +420 417592262

email: rpohoralek@idealstandard.com

Společnost Ideal Standard zastává politiku neustálého zlepšování designu a funkčnosti svých výrobků a vyhrazuje si tedy právo provádět změny technických specifikací svých výrobků bez předchozího upozornění.



Ideal Standard
Portugal
Nogueira – Ap. 4
4711-909 Braga
Tel: 00 351 253683141
Fax: 00 351 253683186

Email: infopt@idealstandard.com
www.idealstandard.com

Ideal Standard segue uma política de melhoria contínua no desenho e rendimento dos seus produtos. Em consequência, reserva-se o direito de modificar as especificações sem aviso prévio