



CONCEPT/CONNECT SHOWER BATH SCREEN

Installation Instructions

Please pass on to user

Montageanleitung

Geben Sie dieses Montagehandbuch nach der Montage an den Benutzer weiter

Instructions d'installation

Remettez ce livret à l'utilisateur une fois l'installation terminée

Instrucciones de instalación

Después de la instalación, entregue este libro de instrucciones al usuario.

Οδηγίες τοποθέτησης

Μετά την εγκατάσταση παραδώστε το βιβλίο με τις οδηγίες στον χρήστη.

Istruzioni d'installazione

Una volta effettuata l'installazione consegnare questa guida all'utente.

Инструкция за монтаж

Моля предайте на крайния потребител

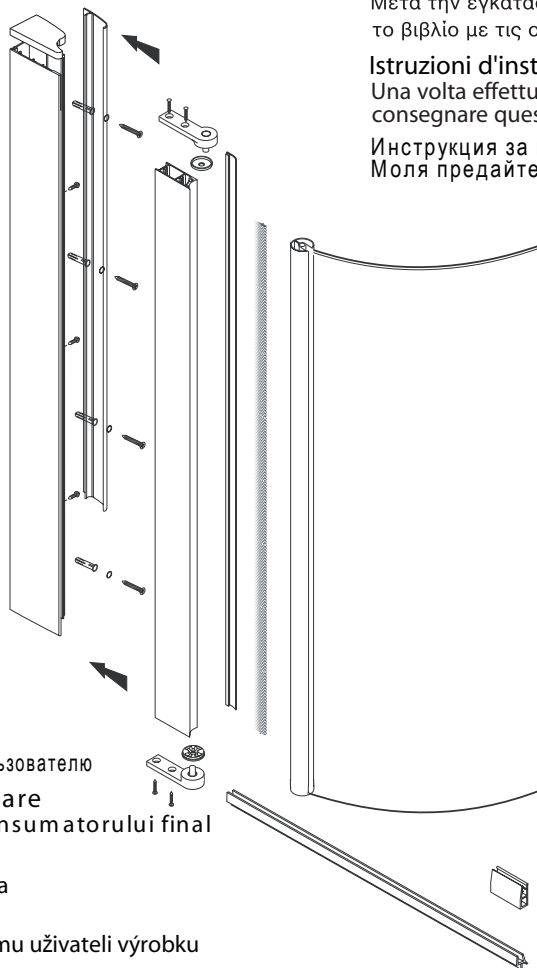

Инструкция по установке

Пожалуйста, передайте пользователю

Instructiuni de instalare

Va rugam inmanati consumatorului final

Instrukcja montażu

Informacje dla użytkownika

Montážní návod

Předejte, prosím, konečnému uživateli výrobku

Installatiehandleiding

Gelieve aan de gebruiker te overhandigen

CONCEPT/CONNECT

CONTENTS OF CARTON

Check before Installation

INHALT DER VERPACKUNG

Vor der Montage prüfen

CONTENU DU PAQUET

Vérifier avant installation

CONTENIDO DEL EMBALAJE DE CARTÓN

Comprobar antes de la instalación

ΠΕΡΙΕΧΟΜΕΝΟ ΚΙΒΩΤΙΟΥ ΣΥΣΚΕΥΑΣΙΑΣ

Ελέγξτε τα πριν από την τοποθέτηση

CONTENUTO CONFEZIONE

Controllare prima del montaggio

Съдържание на опаковката

Провери преди инсталацията

Содержание упаковки

Проверить перед установкой

Continutul ambalajului

Verificati inainte de montaj

Zawartość opakowania

Sprawdzić przed montażem

Obsah balení

Před montáží prosím zkontrolujte

Inhoud van de verpakking

Nazien alvorens te installeren.

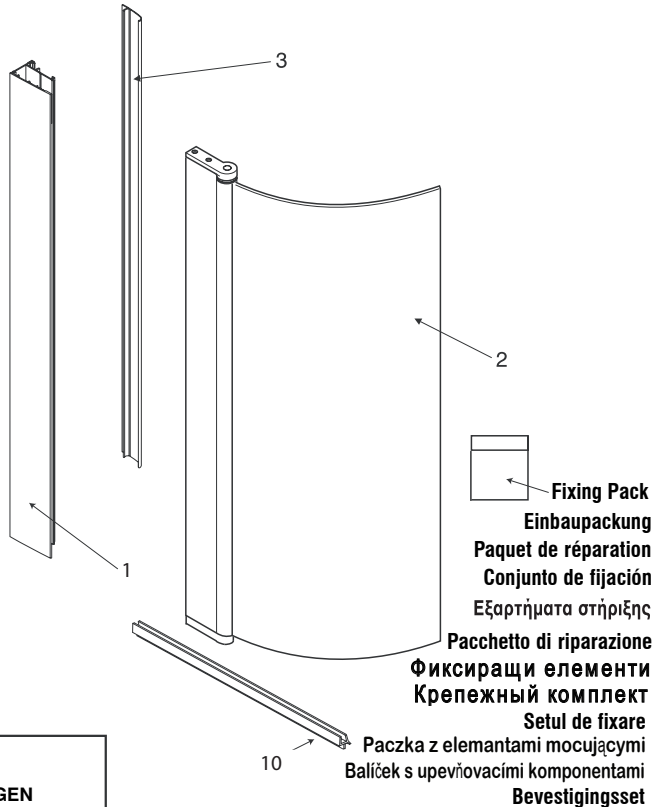

SAFETY PRECAUTIONS
SICHERHEITSVORKEHRUNGEN
MESURES DE PRECAUTIONS
PRECAUCIONES DE SEGURIDAD
ΠΡΟΦΥΛΑΞΕΙΣ ΓΙΑ ΤΗΝ ΑΣΦΑΛΕΙΑ
PRECAUZIONI DI SICUREZZA
Предпазни мерки
Меры предосторожности
 Masuri de siguranță:
Środki bezpieczeństwa
Bezpečnostní opatření
 Voorzorgsmaatregelen

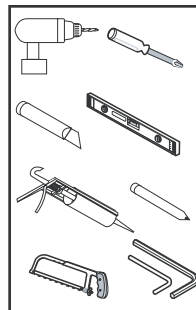

TOOLS REQUIRED
BENÖTIGTE WERKZEUGE
VÉRIFIER AVANT INSTALLATION
HERRAMIENTAS REQUERIDAS
ΑΠΑΙΤΟΥΜΕΝΑ ΕΡΓΑΛΕΙΑ
STRUMENTI NECESSARI
Нужни инструменти
Необходимые инструменты
 Uneelte necesare
 Odpowiednie narzędzia
 Požadované nářadí
 Benodigd gereedschap

CONCEPT/CONNECT

PRODUCT ASSEMBLY DIAGRAM

MONTAGEDIAGRAMM

DIAGRAMME D'ASSEMBLAGE

DIAGRAMA DE MONTAJE DEL PRODUCTO

ΔΙΑΓΡΑΜΜΑ ΣΥΝΑΡΜΟΛΟΓΗΣΗΣ ΠΡΟΪΟΝΤΟΣ

SCHEMA ASSEMBLAGGIO PRODOTTO

Монтажна схема

Монтажная схема

Diagrama pentru asamblarea produsului

Schemat elementów składowych

Montáž výrobku

Product montage plan

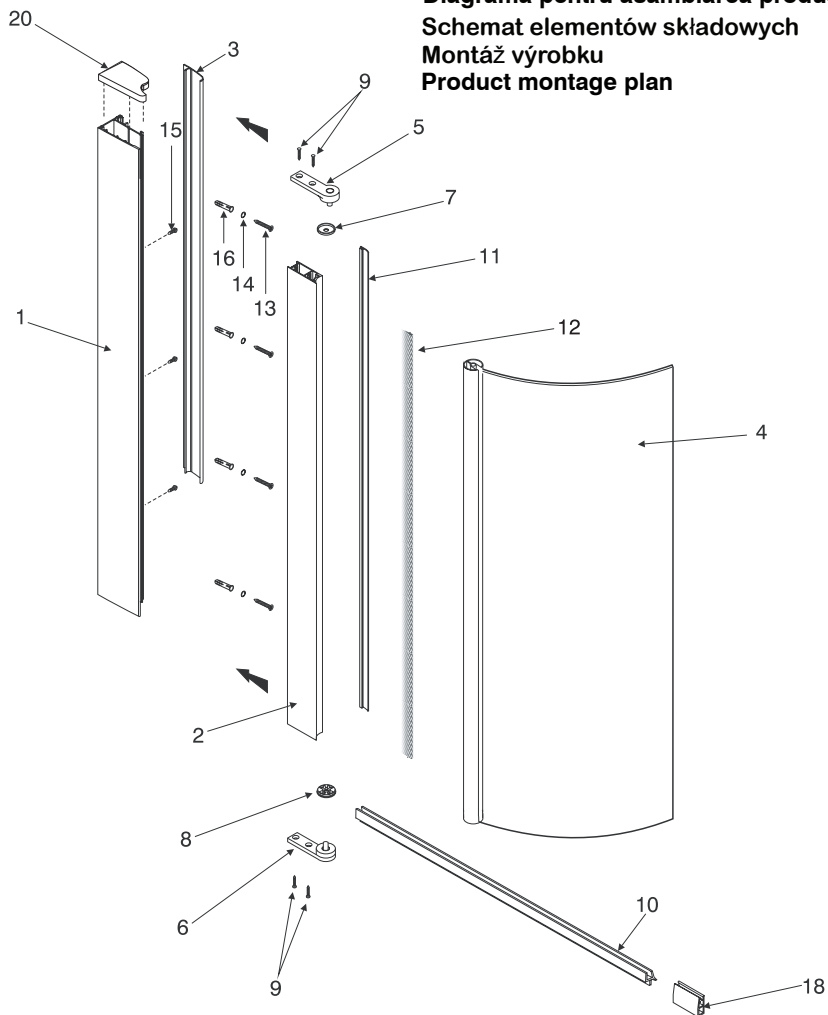

CONCEPT/CONNECT

COMPONENTS FOR PRODUCT ASSEMBLY

BAUTEILE FÜR DIE MONTAGE

PIÈCES POUR L'ASSEMBLAGE DE L'ÉCRAN BAIGNOIRE

COMPONENTES PARA EL MONTAJE DEL PRODUCTO

ΕΞΑΡΤΗΜΑΤΑ ΑΠΑΡΑΙΤΗΤΑ ΓΙΑ ΤΗ

ΣΥΝΑΡΜΟΛΟΓΗΣΗ ΤΟΥ ΠΡΟΪΟΝΤΟΣ

COMPONENTI PER IL COMPLESSIVO DEL PRODOTTO

Компоненти за монтиране на продукта

Компоненты для сборки изделия









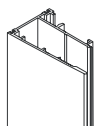

Componente pentru asamblarea produsului

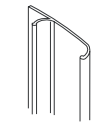
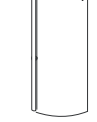
Lista elementów składowych produktu





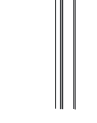

Díly k montáži výrobku

Componenten voor montage

Curved Screen Parts
 Gebogene Schirmteile
 Pièces incurvées d'écran
 Piezas curvadas de la pantalla
 Τμήματα καμπύλας
 Parti curve dello schermo
 Заoblени части на
 стъклениа параван
 Вогнутые стеклянные
 части экрана
 Parti de geam curbat
 Elementy wygiętego
 parawanu wannowego
 Díly k zaoblené stěně
 Gebogen scherm

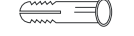
Ref.		Quantity
1		1
2		1
3		1
4		1
5		1
6		1
7		1
8		1
9		4
10		1
11		1
12		1

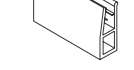
Fixing Pack
 Einbaupackung
 Paquet de réparation
 Conjunto de fijación
 Εξαρτήματα στήριξης
 Pacchetto di riparazione
 Фиксираци елементи
 Крепежный комплект
 Setul de fixare
 Paczka z elementami mocującymi
 Balíček s upevňovacími komponentami
 Bevestigingsset

Ref.		Quantity
13		4
14		7
15		3
16		4
17		1
18		1
19		1
20		1

CONCEPT/CONNECT

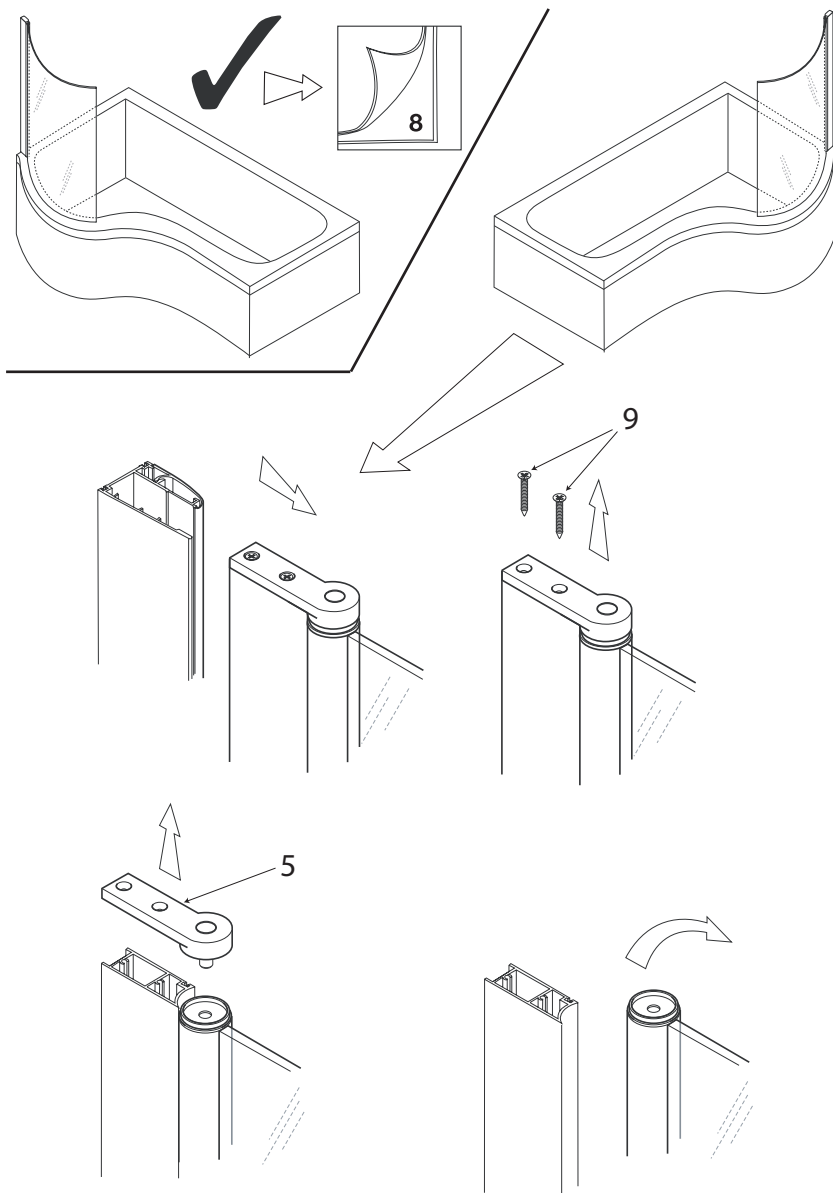

CONCEPT/CONNECT

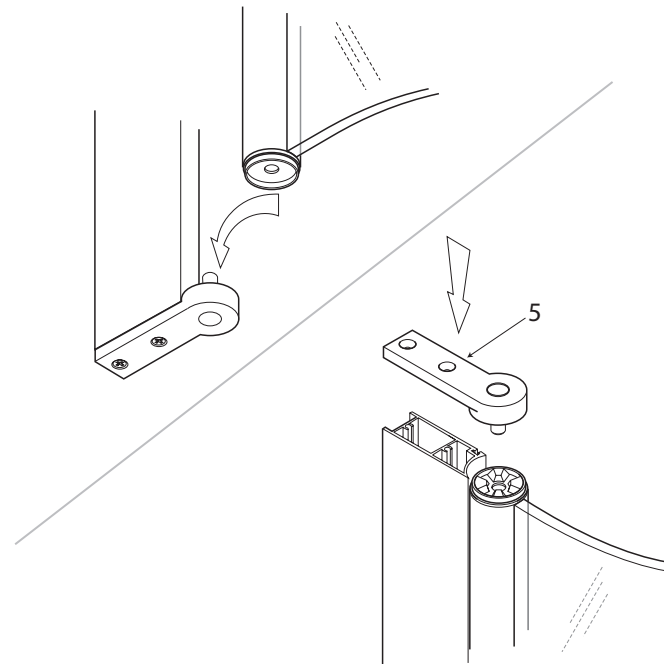
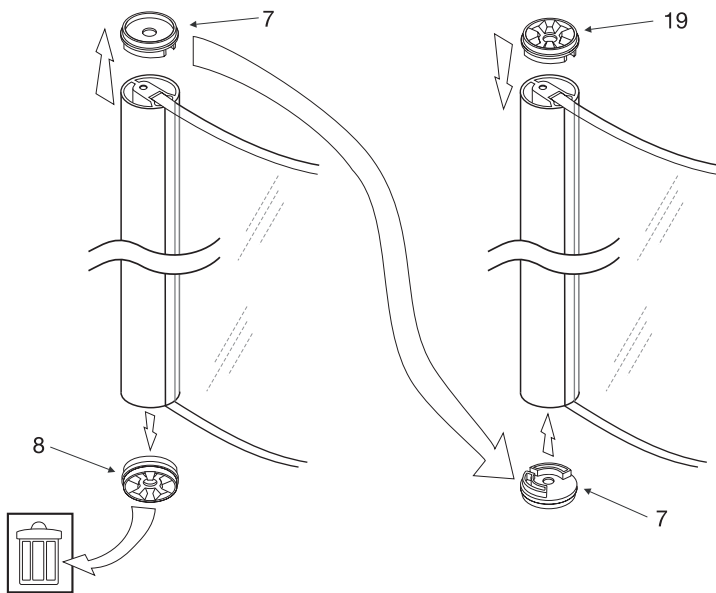

CONCEPT/CONNECT

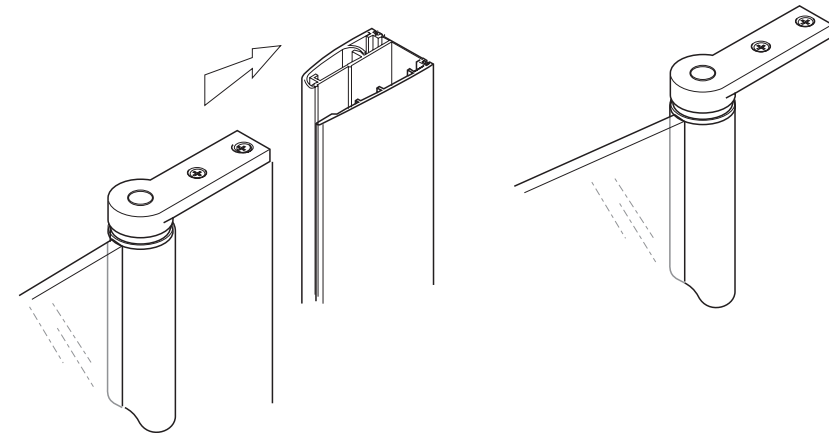
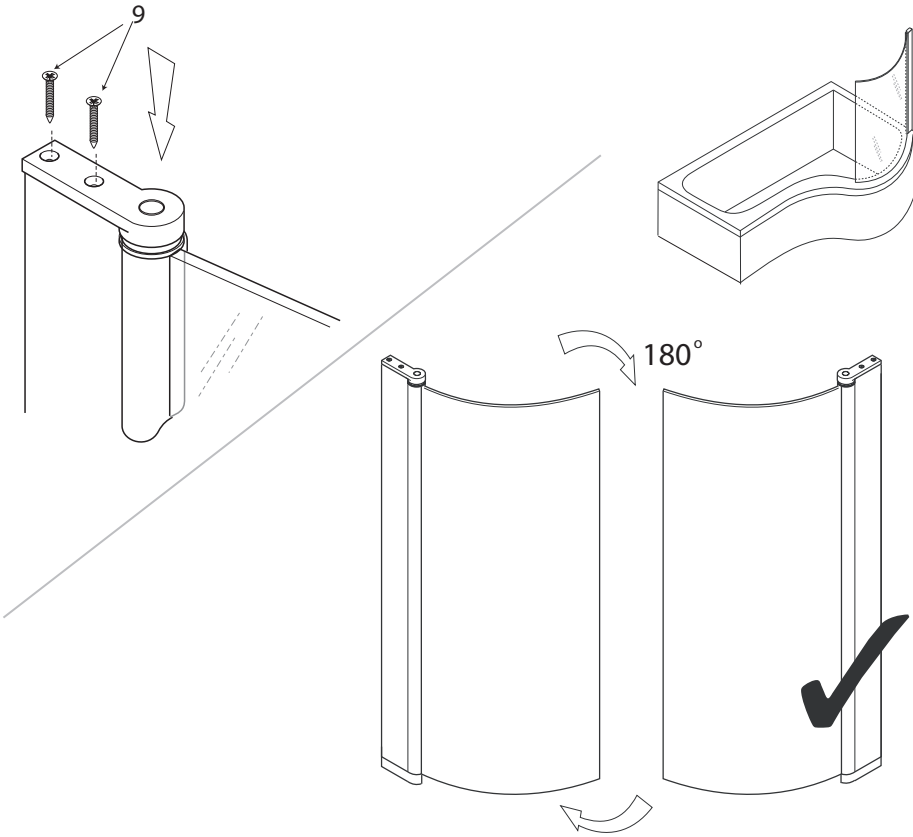

CONCEPT/CONNECT



WARNING:
Aluminium Profile may scratch
the bath. Take care when installing

Achtung:
Schützen Sie während der Installation
die Oberfläche der Badewanne vor
Beschädigungen durch die
Aluminiumprofile

ATTENTION :
Le profilé aluminium peut endommager
la baignoire. A manipuler avec
précaution pendant l'installation.

Advertencia:
el perfil de aluminio
puede rayar la bañera.
Tenga cuidado durante
la instalación.

Προσοχή:
Τα προφίλ αλουμινίου
μπορεί να γδαράσουν τη
μπανιέρα. Προσοχή
κατά την τοποθέτησή
τους.

Attenzione:
Il profile in alluminio potrebbe
graffiare la vasca. Fare attenzione
in fase di installazione.

Внимание:
Алюминиевия профил може
да надраска покритието
на ваната.

Внимание:
алюминиевый профил может
поцарапать поверхность ванны,
будьте осторожны при установке

Attentionare:
Profilul de aluminiu poate
zgaria cada, efectuați
montajul cu precauție.

Uwaga:
Prosimy o ostrożność podczas
instalacji, aluminiowe profile
mogą uszkodzić wannę.

Pozor!
Při montáži může dojít k
poškrábání vany hliníkovými
profily zástěny, instalujte opatrně!

Opgelet:
het aluminium profile kan
krassen maken in het bad.
Neem de nodige
voorzorgsmaatregelen

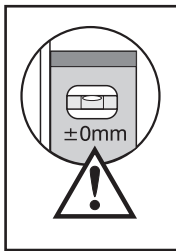

Note: The wall fixings and screws
supplied are suitable for solid wall
construction. Substitute for
suitable fixings as appropriate.

Hinweis: Die beigegefügt
Befestigungsteile sind für die
Montage an einer konventionellen
Wandkonstruktion vorgesehen.
Passen Sie diese eventuell
anderen Gegebenheiten an

NB : Les fixations murales et
les vis fournies sont adaptées
aux murs en béton.
Remplacer par d'autres
fixations plus appropriées
si nécessaire.

Nota: Las fijaciones y tornillos
suministrados son sólo para
paredes de construcción sólida.
Sustituir si fuera necesario.

Σημείωση : Τα στηρίγματα
τοιχού και οι βίδες που
περιέχονται στη συσκευασία
είναι κατάλληλες για τοίχους
συμπαγούς κατασκευής.
Υποκαταστήστε με τα κατάλληλα
στηρίγματα και βίδες ανάλογα
με το είδος του τοίχου σας.

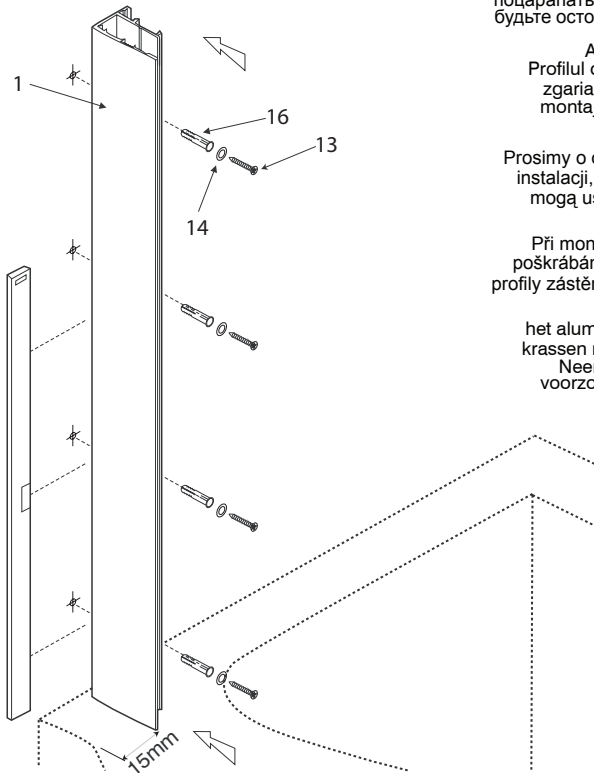

Nota: I fissaggi a parete e le viti
fornite sono adatte pareti in
muratura. In caso di installazione
differenti dotarsi di fissaggi adeguati.

Забелѝжка: Наличните фиксиращи
елементи са приложими само за
плътни стени. За други видове стени,
моля използвайте съответните заместители

Внимание: крепежи, включенные в
поставку, подходят только для
монтажа на монолитной стене.
Для других видов стен используйте
соответствующие крепежи.

Nota: Sistemele de fixare furnizate
sunt utilizabile numai pentru pereti
solizi. Inlocuiti cu alte sisteme de
fixare corespunzatoare.

Uwaga: Elementy mocowania
do ścian - śruby, przeznaczone
są tylko do ścian nośnych, które
wytzymają dopowiednie obciążenie.

Poznámka: upevňovací komponenty
do stěny jsou vhodné pouze k upevnění
na pevnou stěnu. V případě jiného využití
nahradte jinými vhodnými komponenty.

Nota: De geleverde bevestigingsset
en schroeven zijn voor solide constructies.
Vervang de bevestiging indien nodig.

CONCEPT/CONNECT

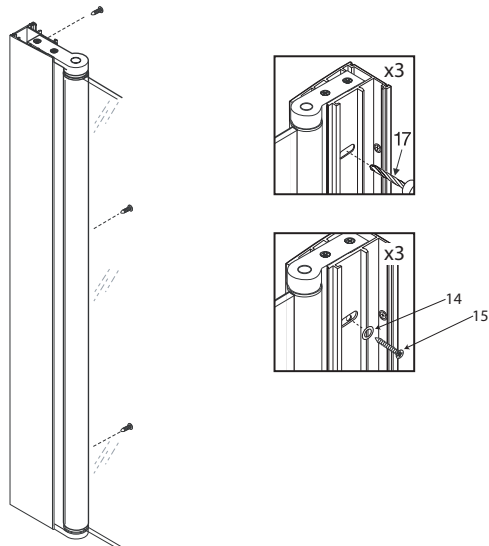
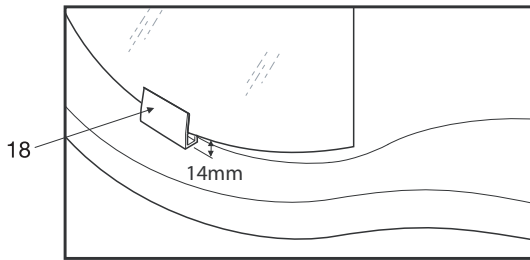
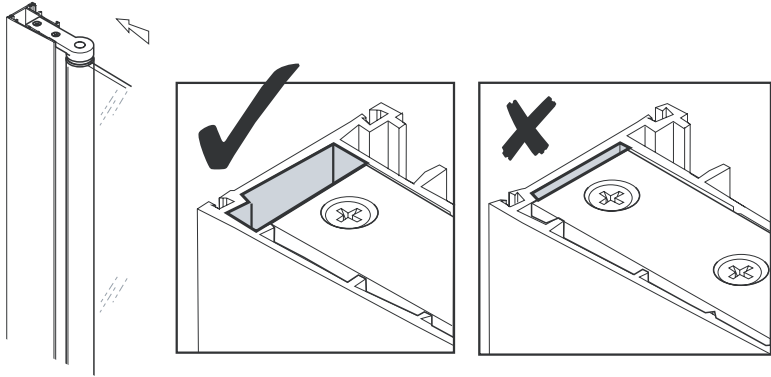

CONCEPT/CONNECT

Rub silicone grease around outside of part 8 or 19 to prevent limescale build-up.

Reiben Sie die Aussenseiten (Teil 8 oder 19) mit Silikonfett ein, um einer möglichen Verkalkung der Teile vorzubeugen

Appliquer de la graisse siliconée autour des pièces 8 et 19 pour éviter la formation de calcaire

Engrasar con silicona la zona externa desde la parte 8 hasta la 19 para prevenir la acumulación de cal

Ελαστικό υλικό με επικάλυψη σιλικόνης γύρω και έξω από τα τμήματα 8 έως 19, για την αποφυγή δημιουργίας αλάτων.

Applicare del grasso siliconico sulla parte esterna dei componenti 8 e 19 per prevenire la formazione di calcare

Используйте силикон около внешности на части 8 и 19 за да предпазите от образуването на котлен камък.

Нанесите силиконову смазку вокруг внешних частей компонентов 8 или 19, во избежание образования известкового налета

Ungeți cu lubrifianț pe baza de silicon în jurul părții exterioare 8 sau 19 pentru a preveni apariția calcarului.

Wskazówka: Smarowanie oliwką części nr 8 i 19 zapobiega osadzeniu się kamienia na powierzchni tych elementów.

Promažte silikonovým mazivem vnější část dílu 8 nebo 19, aby nedocházelo k usazování vodního kamene.

Smeer silicone vet rond de buitenzijde van delen 8 en 9 om kalkafzetting te voorkomen.

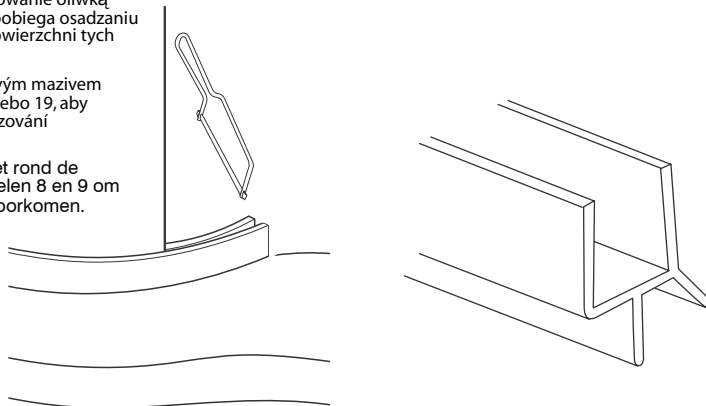
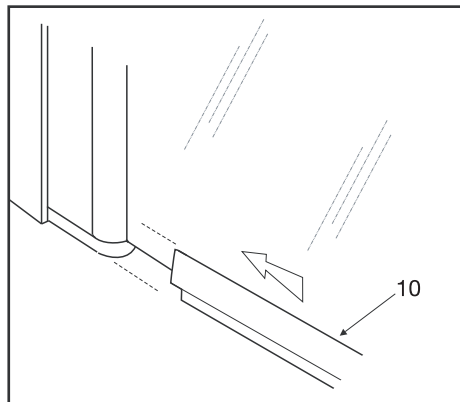
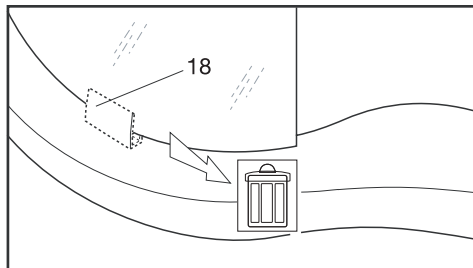

CONCEPT/CONNECT

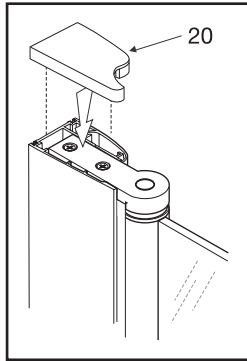
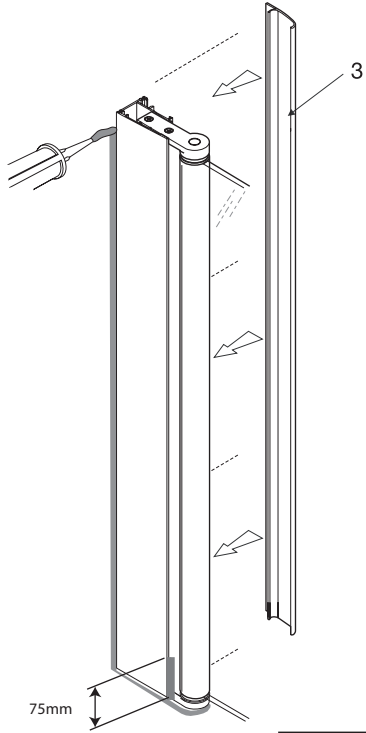

24 Hrs
24 Stunden
24 Heures
24 H
24 ώρες
24 Ore
24 часа
24 часа
24 ore (24h)
24 godziny
24 hodin
24 uur

CONCEPT/CONNECT



GB Ideal Standard
The Bathroom Works
National Avenue
Kingston upon hull
HU5 4HS
T : 0870 129 6085
f : 01485 499611
email: ukcustcare@idealstandard.com
www.idealstandard.co.uk

DE Ideal Standard GmbH
Euskirchener Straße 80
D-53121 Bonn
Postfach 18 09, 53008 Bonn
Tel: +49 (0) 228 521-0
Fax: +49 (0) 228 521-241

FR Ideal standard France
165, avenue du Bois de la Pie
Bâtiment H - Parc des Reflets
95920 Roissy CDG
Tél. : 01 49 38 81 81
Fax : 01 49 38 81 50
www.idealstandard.fr

IE Ideal Standard
M50 Business Park
Ballymount
Dublin 12
T: 00353 1 4564525
F: 00353 1 4564505
www.idealstandard.ie

Ideal Standard GmbH
Zweigniederlassung Österreich
Murbangasse 8, A- 1108 Wien
Tel: +43 (0) 1 25 66 222 0
Fax: +43 (0) 1 25 66 222 630
www.idealstandard.de

ES Ideal Standard, S.L.U
C/ Sant Martí, S/n
08107-Martorelles (Barcelona)
Telf: +34 93 561 80 00
Fax: +34 93 570 63 12
www.idealstandard.es

GR IDEAL STANDARD
Λ. Μεσογείων 265,
154 51 Ν. Ψυχικό, Αττική
Τηλ: 210.6790800
Fax: 210.6790890
www.idealstandard.gr

IT Ideal Standard Italia srl
Via Domodossola, 19
20145 Milano
Numero Verde: 800-652290
www.idealstandard.it

BG Ideal Standard
Bulgaria,
5400 Sevievo,
M.Popov 53 Str
Telf: +359 885 499 004
Fax: +359 675 30 464

CZ Ideal Standard s.r.o
Zemská 623
415 74 Teplice
T: +420 417 592 111
F: +420 417 560 772
www.idealstandard.cz

BE Ideal Standard
Dienst na verkoop/ service après vente
Rue Petrus Bayensstraat 70
B – 1702 Groot Bijgaarden
Tel.: +32 (0)2 481 09 51
Fax : +32 (0)2 463 36 32
www.idealstandard.be

NL Ideal Standard Nederland b.v.
Dienst na verkoop
L.J. Costerstraat 30
Postbus 7
5900 AA Venlo
Tel.: +31 (0)77 355 08 08
Fax +31 (0)77 354 21 86
www.idealstandard.nl

Ideal Standard pursues a policy of continuing improvement in design and performance of its products. The right is, therefore, reserved to vary specification without notice.

Ideal Standard (UK) Ltd. 4788 02/09